

TIPOLOGIA A

SEZIONE TIPO CON RIALZO DA m 1.00

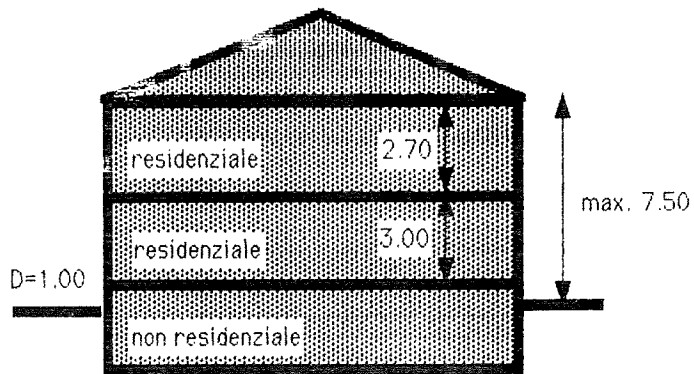

Schema indicativo
di ingombro

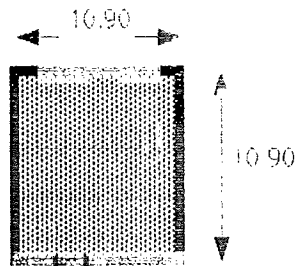

mc 800

TIPOLOGIA A

SEZIONE SENZA RIALZO

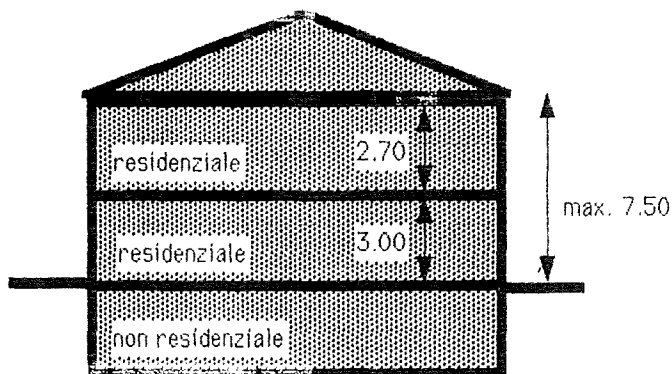

Schemi indicativi di ingombro

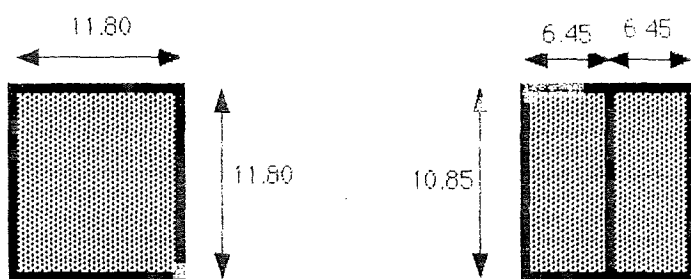

TIPO A1

TIPO A2

ingombri massimi per una volumetria di 800mc
con soluzione a villino duplex (tipo A1) e a
schiera a due corpi sempre a duplex (tipo A2)

TIPOLOGIA A

SEZIONE SENZA RIALZO

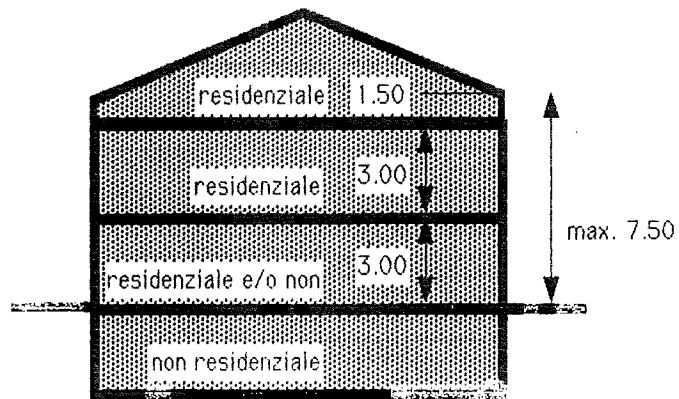

Schema indicativo di ingombro

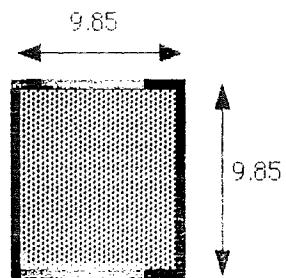

mc 800

TIPOLOGIA B

SEZIONE TIPO CON RIALZO DA m 1.00

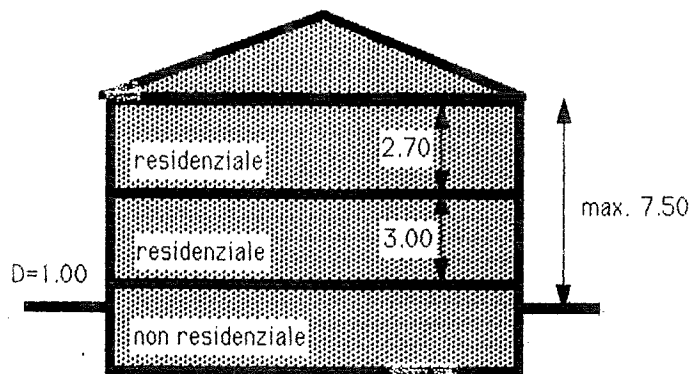

Schemi indicativi
di ingombro

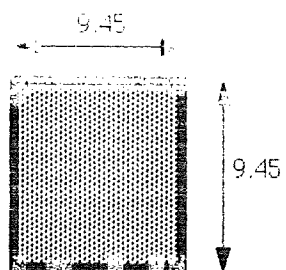

mc 600

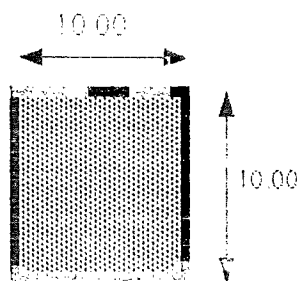

mc 680

TIPOLOGIA B

SEZIONE SENZA RIALZO

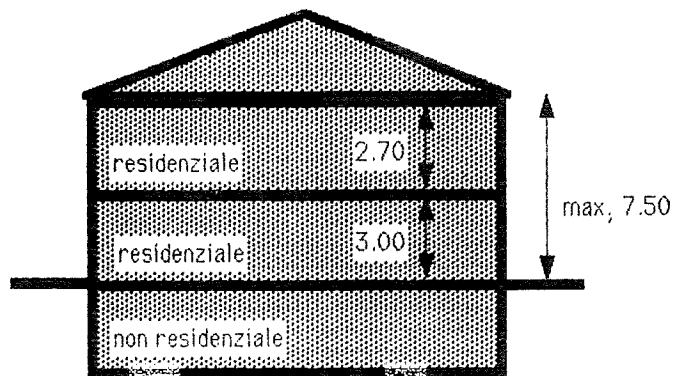

Schemi indicativi di ingombro

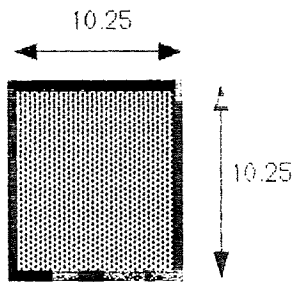

mc 600

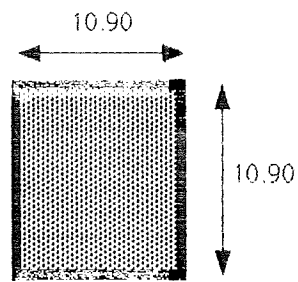

mc 680

TIPOLOGIA B

SEZIONE SENZA RIALZO

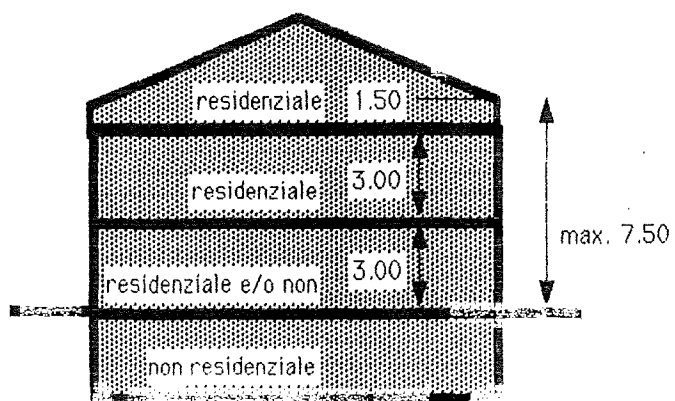

Schemi indicativi di ingombro

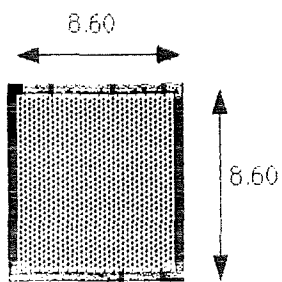

mc 600

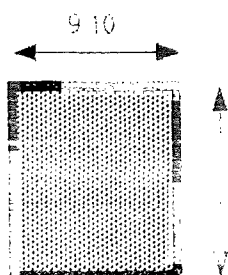

mc 680

REALIZZAZIONE DI CORPI IN ADERENZA TRA LOTTI CONFINANTI (tipologie A e B)

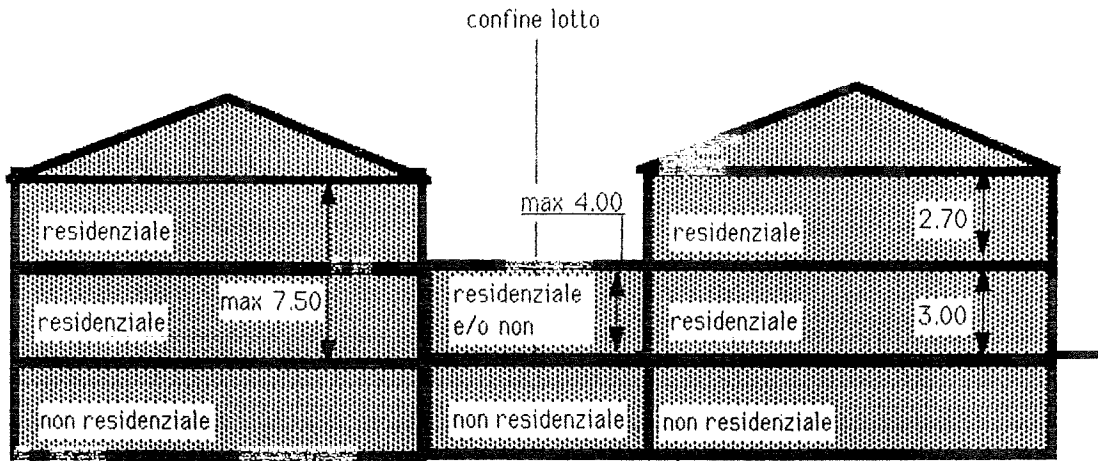

Schema di pianta

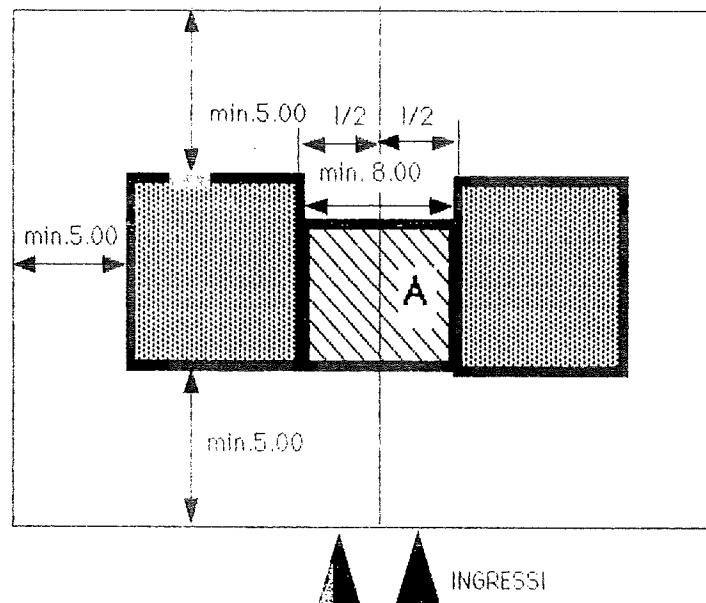

A corpo di collegamento da attuarsi previa scrittura tra le parti e con uguale sviluppo planimetrico e di fronti. Gli ingressi ai lotti sono vincolati come da planimetria generale. Per i lotti 1-2 della tipologia B è consentita un'altezza massima fuori terra del corpo di collegamento fino a m 7.50 mentre per gli altri lotti l'altezza resta fissata a m 4.00 max dal piano di campagna.

TIPOLOGIA C

SEZIONE TIPO CON RIALZO DA m 0.80

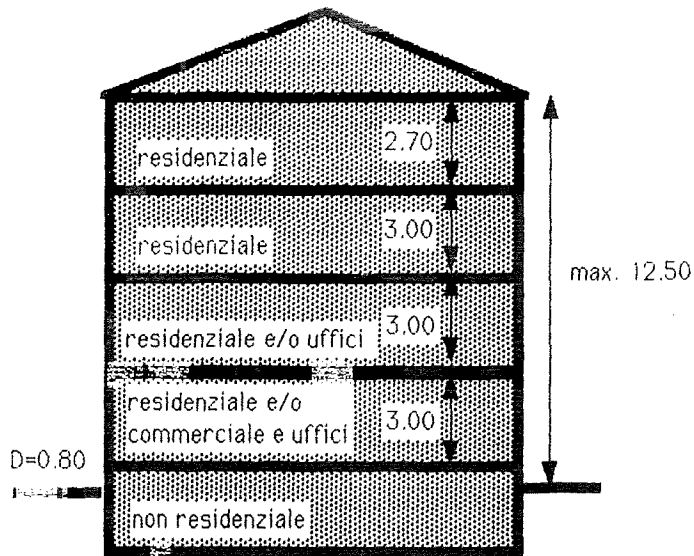

Schemi indicativi di ingombro

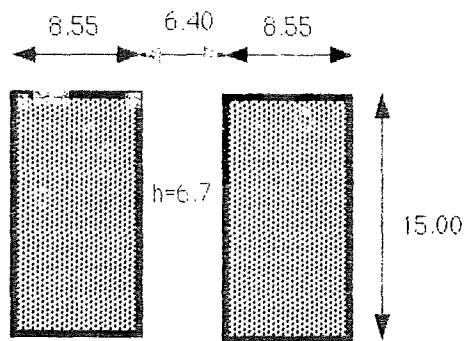

mc 3800

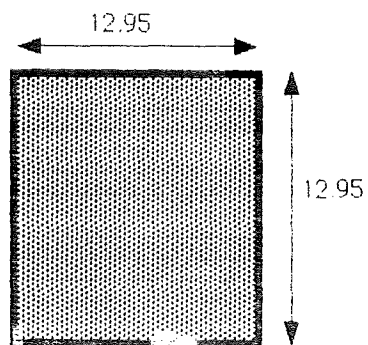

mc 2100

TIPOLOGIA C

SEZIONE TIPO SENZA RIALZO

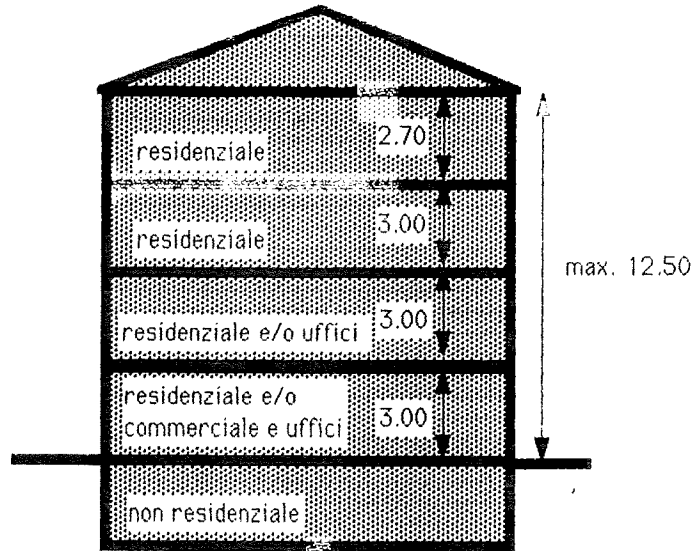

Schemi indicativi di ingombro

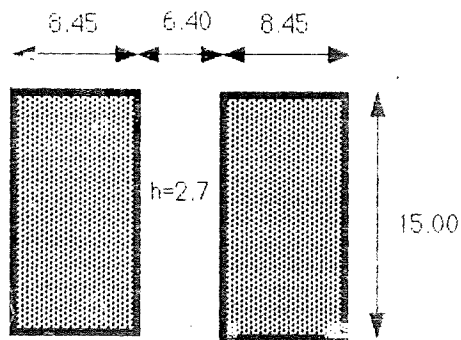

mc 3800

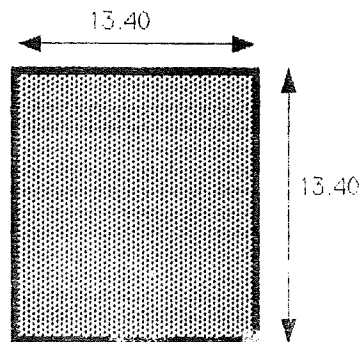

mc 2100

TIPOLOGIA C

SEZIONE TIPO CON CORPO DI COLLEGAMENTO TRA I BLOCCHI 11 E 12

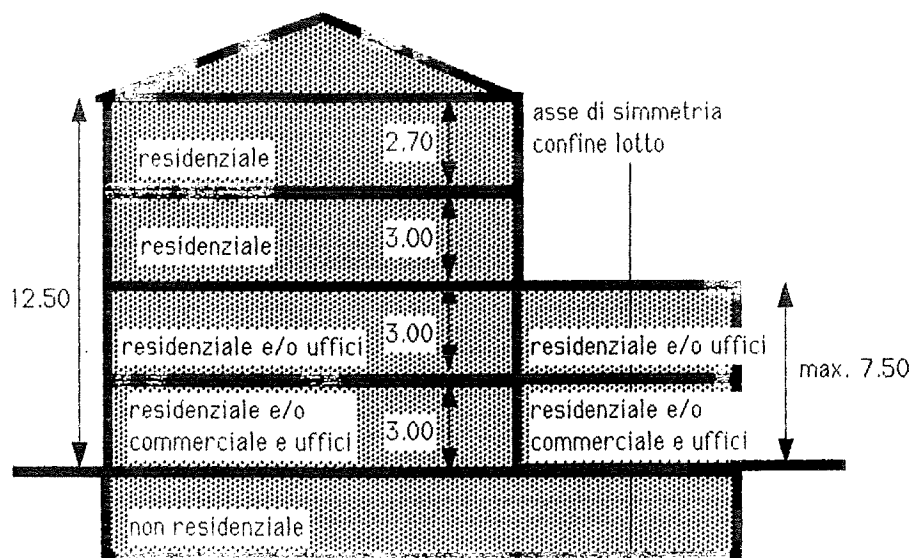

Schema di pianta
mc 3800 + 3800

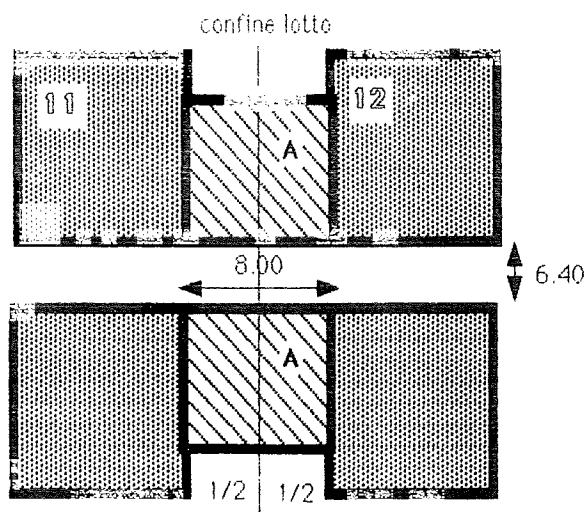

A corpo di collegamento da attuarsi previa scrittura tra le parti e con uguale sviluppo planimetrico e di fronti. Gli ingressi ai lotti sono vincolati come da planimetria generale

TIPOLOGIA C

SEZIONE TIPO CON CORPO DI COLLEGAMENTO TRA I BLOCCHI 9 E 10

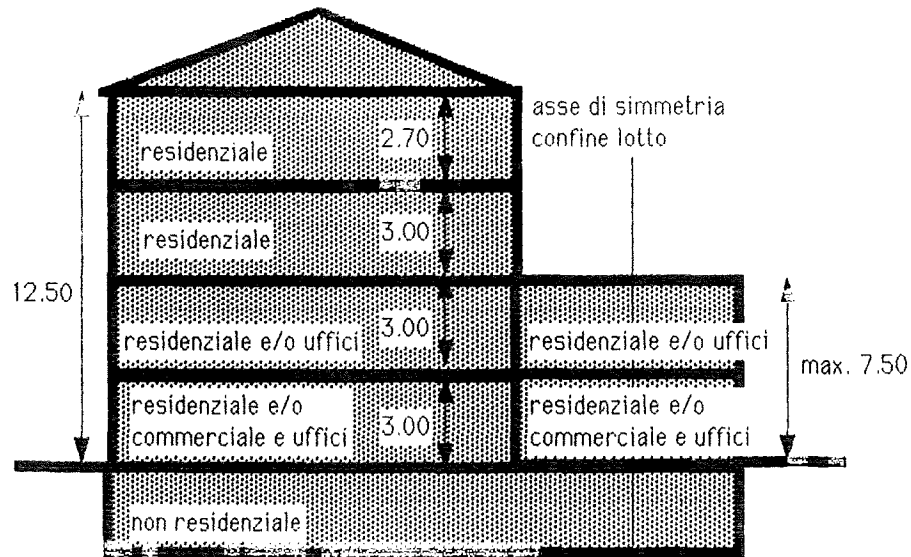

Schema di pianta
mc 2100+2100

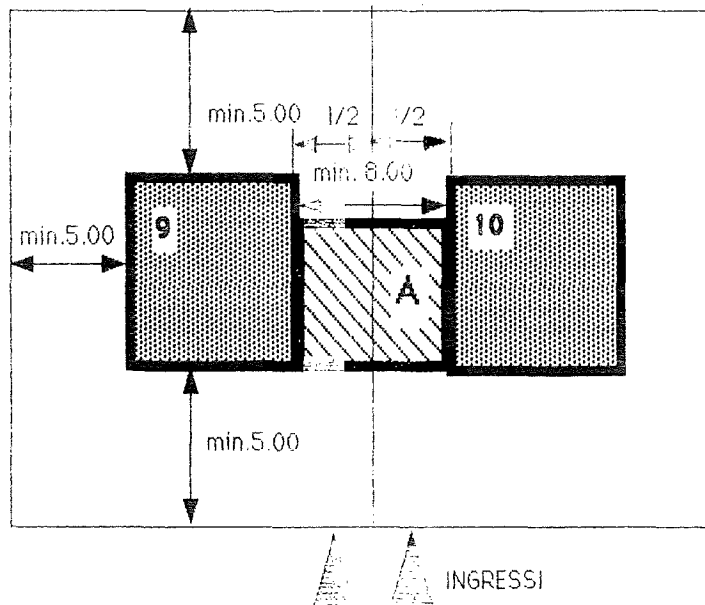

A corpo di collegamento da attuarsi previa scrittura tra le parti e con uguale sviluppo planimetrico e di fronti. Gli ingressi ai lotti sono vincolati come da planimetria generale.